

Pressa Idropneumatica CF-Type

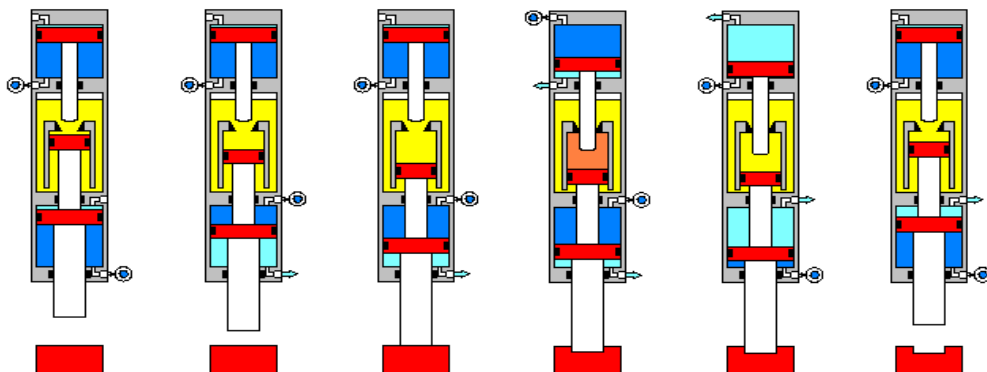
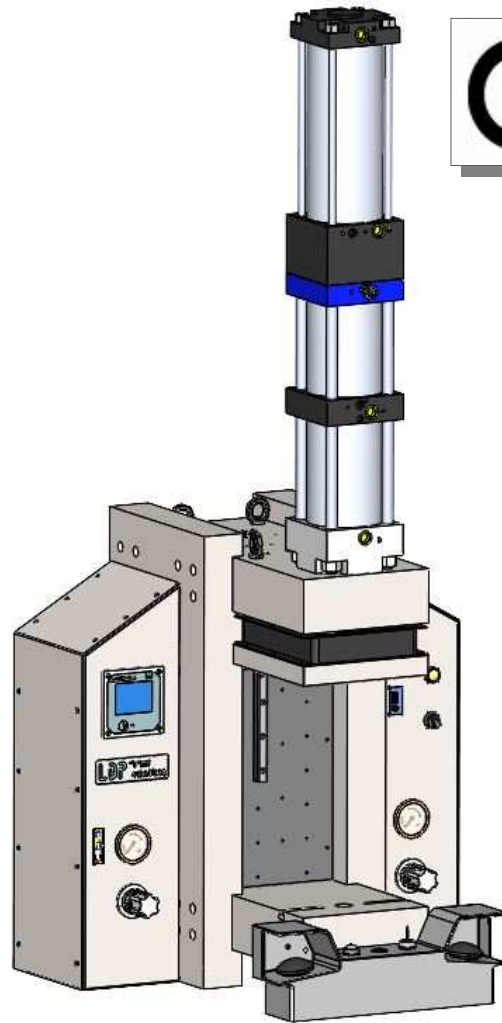
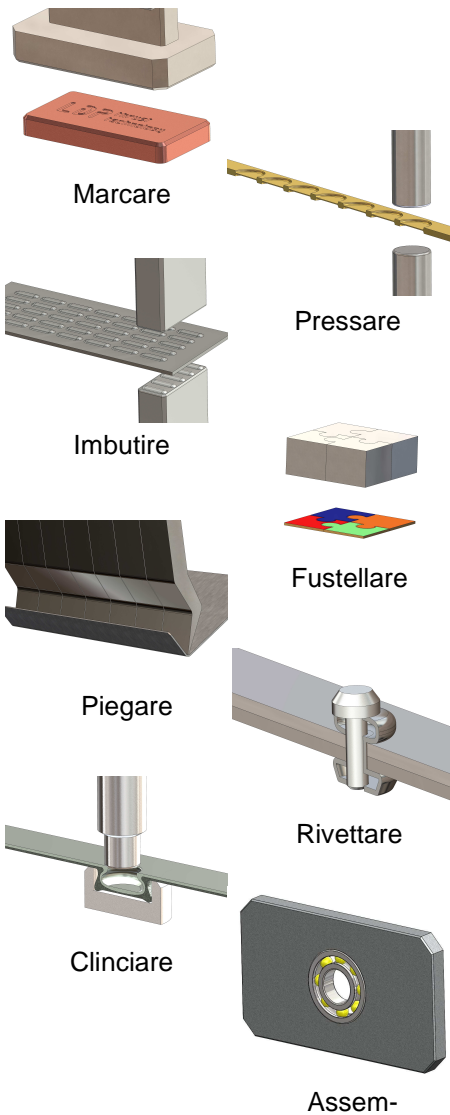

CARATTERISTICHE TECNICHE

Le Presse Idropneumatiche CF-Type sono delle macchine particolarmente indicate per tutte le lavorazioni che richiedono una elevata forza con uno spostamento relativamente piccolo.

- 4 modelli con corsa standard 100 mm avvicinamento + 15 mm lavoro
- Forze disponibili da 80 kN a 250 kN a 6 bar
- Optional regolazione meccanica della corsa RMA
- Concentricità stelo - base lavoro
- Pressione max. 6 bar



MODELLO	Forza Avvicinamento kN	Forza Ritorno kN	Forza Lavoro kN
CF 08	6,2	5,4	73,9
CF 12	6,2	5,4	115,5
CF 16	10,3	9,5	150
CF 25	16,5	15,4	235,3

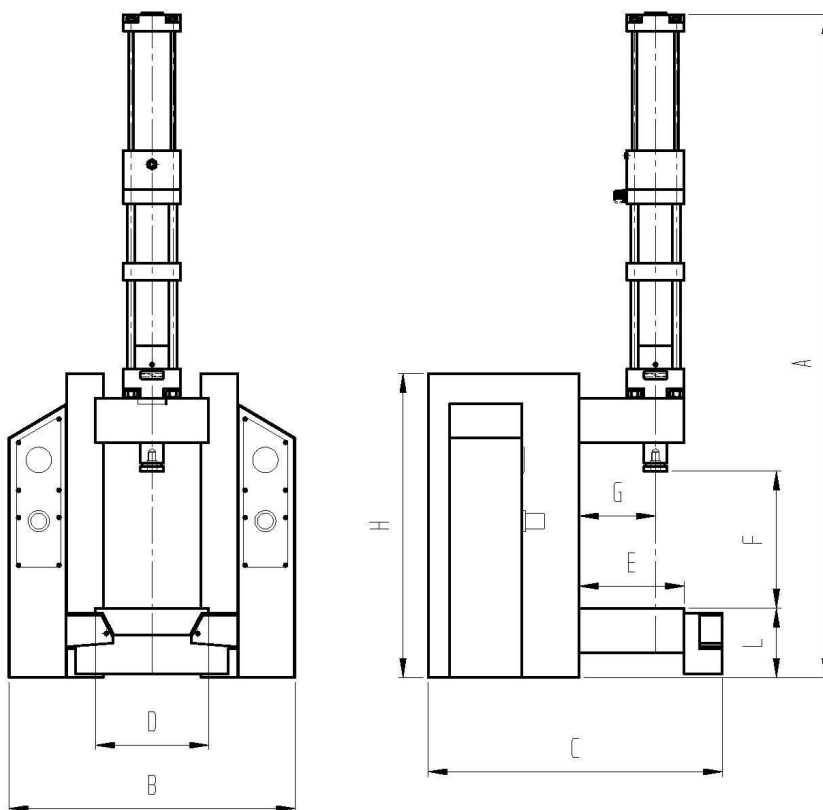

DIMENSIONI

MODELLO	A	B	C	D	E	F	G	H	L
CF08	1750	745	710	246	260	400	180	800	165
CF12	1740	750	800	296	300	355	200	800	180
CF16	1760	885	900	346	300	400	200	800	166
CF25	1850	800	900	346	300	485	190	1000	176